

- A.-1/2 Contorno de toráx
- B.- 1/2 Contorno de cintura
- C.- Ancho espalda
- D.- Largo de manga
- E.- Largo total
- F.- Alto sisa

TABLA MEDIDAS CAPOTE MASC. EJERCITO						
	A	B	C	D	E	F
TALLA	1/2 CONTORNO TORÁX	1/2 CONTORNO CINTURA	ANCHO ESPALDA	LARGO MANGA	LARGO TOTAL	ALTO SISA
42	50	46	21	R 61,5	R 107,5	23,5
44	52	48	21,5	R 62,5	R 108,5	24
46	54	50	22	R 63	R 109,5	24,5
48	56	52	22,5	R 63,5	R 110,5	25
50	58	54	23	R 64	R 111,5	25,5
52	60	56	23,5	R 64,5	R 112,5	26
54	62	58	24	R 65	R 113,5	26,5
56	64	60	24,5	R 65,5	R 114,5	27
58	66	62	25	R 66	R 115,5	27,5
60	68	64	25,5	R 66,5	R 116,5	28
TOLERANCIAS	+ -1	+ -1	+ -1	+ -1	+ -1,5	+ -1

CAPOTE MASC.

EJERCITO.

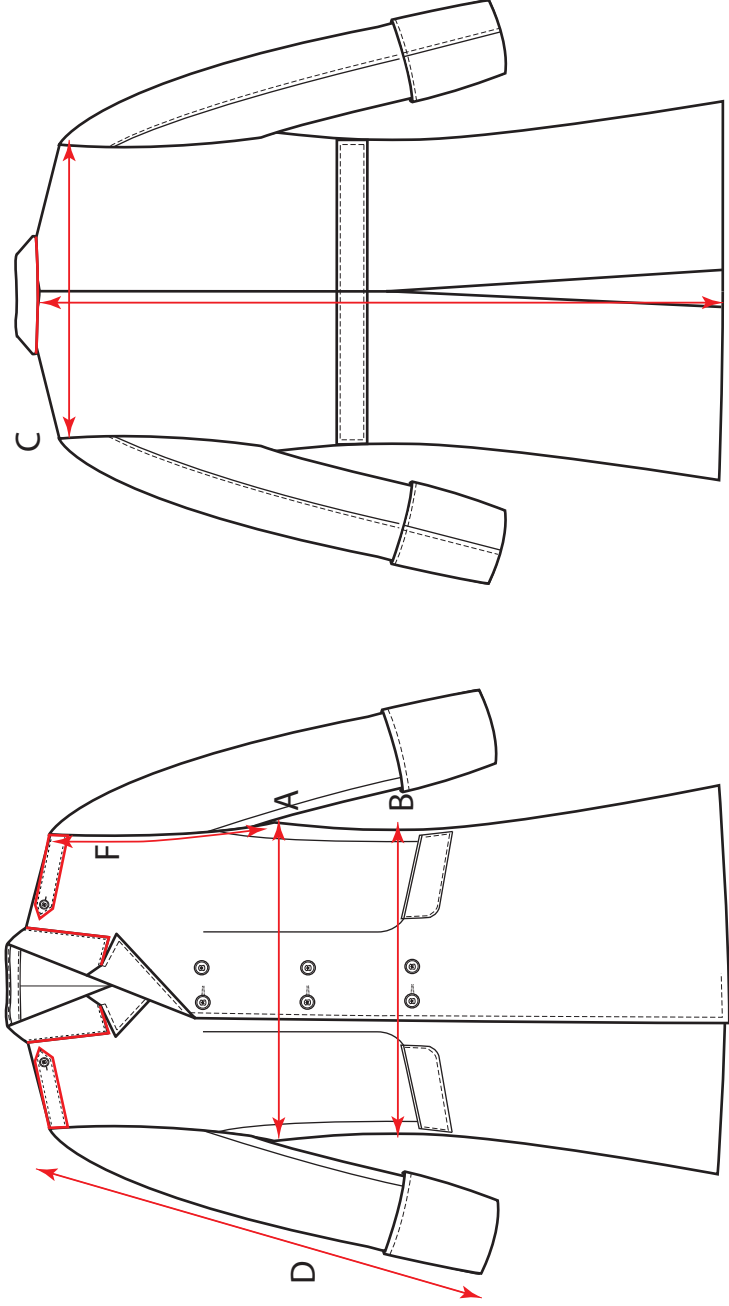

- A.- 1/2 Contorno de toráx
- B.- 1/2 Contorno de cintura
- C.- Ancho espalda
- D.- Largo de manga
- E.- Largo total
- F.- Alto sisa

TABLA MEDIDAS CAPOTE MASC. EJERCITO						
TALLA	A	B	C	D	E	F
	CONTORNO TORÁX	CONTORNO CINTURA	ANCHO ESPALDA	LARGO MANGA	LARGO TOTAL	ALTO SISA
42	100	92	21	R 61,5	R 107,5	23,5
44	104	96	21,5	R 62,5	R 108,5	24
46	108	100	22	R 63	R 109,5	24,5
48	112	104	22,5	R 63,5	R 110,5	25
50	116	108	23	R 64	R 111,5	25,5
52	120	112	23,5	R 64,5	R 112,5	26
54	124	116	24	R 65	R 113,5	26,5
56	128	120	24,5	R 65,5	R 114,5	27
58	132	124	25	R 66	R 115,5	27,5
60	136	128	25,5	R 66,5	R 116,5	28
TOLERANCIAS	+-1	+-1	+-1	+-1	+-1,5	+-1